







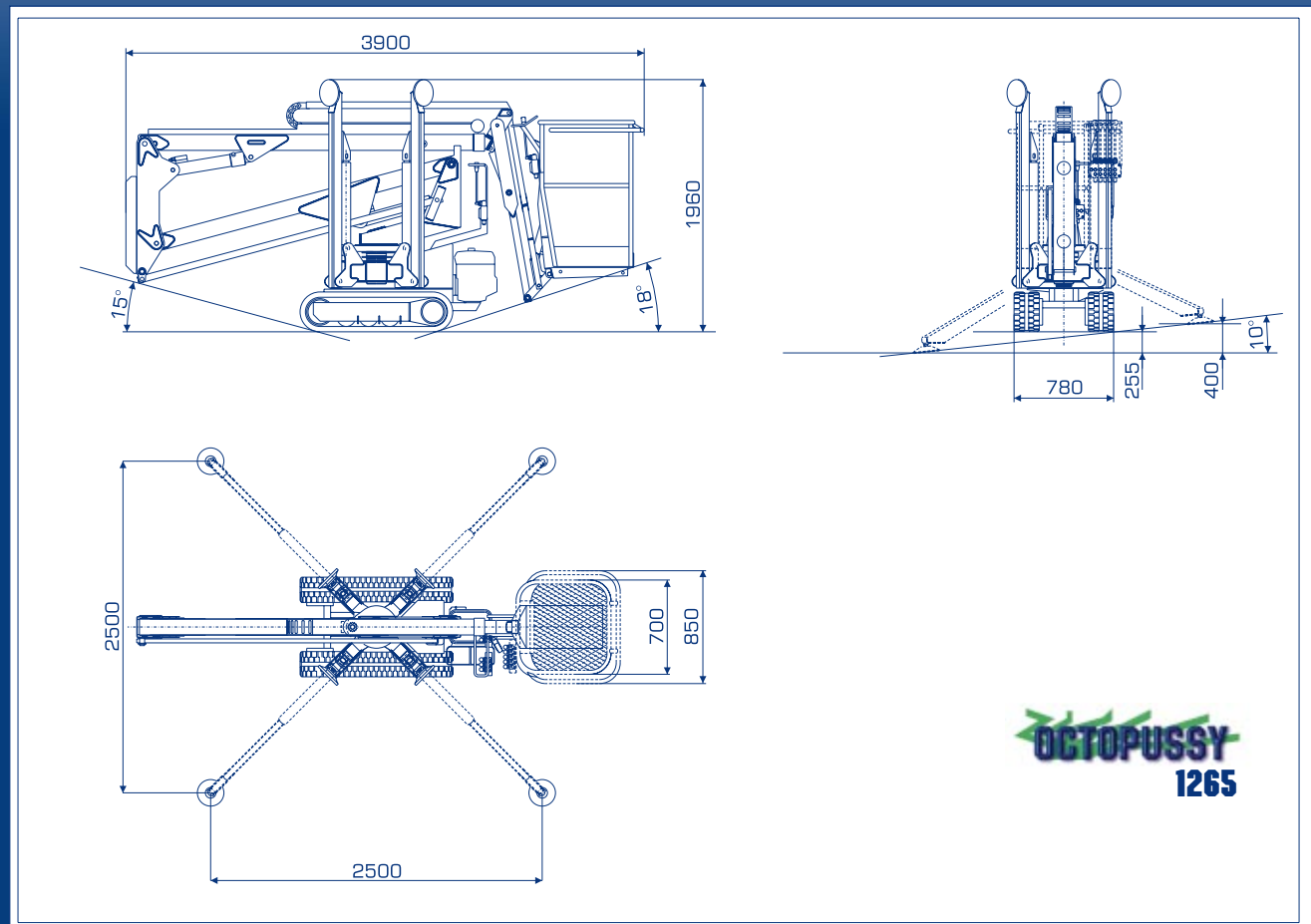
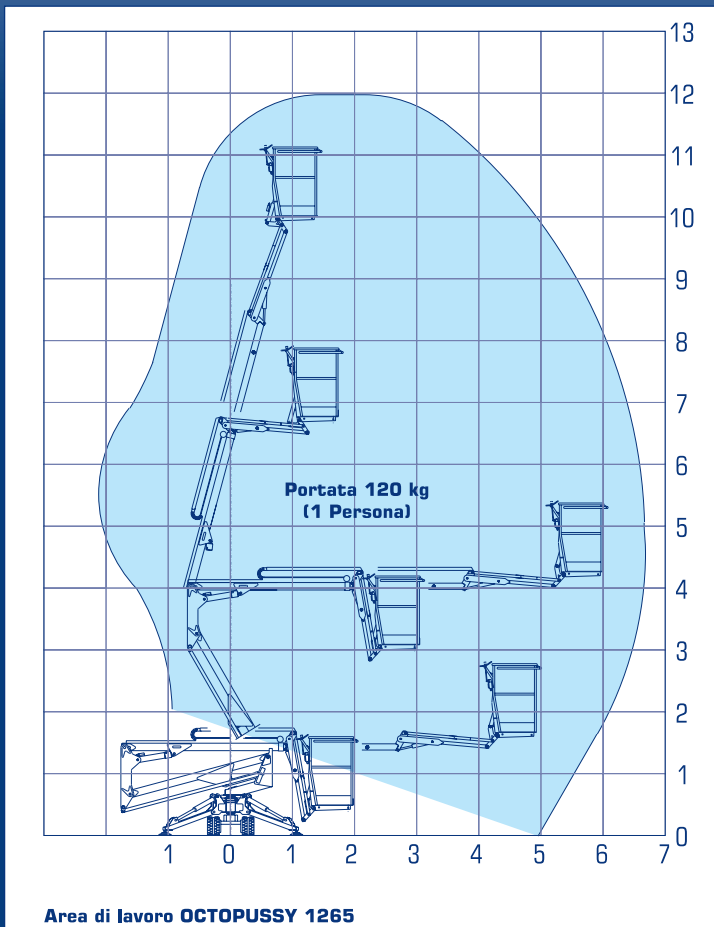

MACCHINE PER
LAVORO AEREO

OCTOPUSSY 1265

Piattaforma per lavoro aereo cingolata
Trucked aerial work platform
Nacelle élévatrice chenillée
Raupen-Arbeitsbühne
Plataforma de oruga para lo trabajo en altura

DATI TECNICI - SPECIFICATIONS - CARACTERISTIQUES TECHNIQUES - TECHNISCHE DATEN - DATOS TÉCNICOS



 DATI TECNICI	 SPECIFICATIONS	 CARACTERISTIQUES TECHNIQUES	 TECHNISCHE DATEN	 DATOS TÉCNICOS
<p>Piattaforma: asportabile, alluminio dim. 700X700X h 1100</p> <p>Livellamento piattaforma: idraulico in circuito chiuso</p> <p>Braccio di lavoro: telescopico a 2 sezioni, in acciaio</p> <p>Angolo braccio: 0°/+75°</p> <p>Pantografo: doppia barra, in acciaio</p> <p>Angolo pantografo: 15°/+60°</p> <p>Rotazione sovrastruttura: 320° (non continua)</p> <p>Comandi: idraulici</p> <p>Capacità serbatoio olio: 25 l</p> <p>Pompa doppia: 10 l + 10 l</p> <p>Pressione Impianto: 160 bar</p> <p>Pendenza max superabile: 28 %</p> <p>Velocità max vento: 12 m/sec</p> <p>Tensione impianto elettrico: 12 V</p> <p>Forza manuale max: 40 daN</p> <p>Velocità manovre: 0.4m/sec</p> <p>Portata: 120 Kg</p> <p>Nr. operatori: 1</p> <p>Altezza max di lavoro: 12.0 m</p> <p>Sbraccio max di lavoro: 6.5 m</p> <p>Peso macchina: 1400 kg</p> <p>Trazione: cingolata</p> <p>Velocità max. traslazione: 1.5 km/h</p> <p>Motore: Honda monocilindrico silenzioso</p> <p>Stabilizzatori: ribaltabili a discesa idraulica</p>	<p>Platform: removable, aluminium dim. 700X700X h 1100</p> <p>Platform levelling: hydraulic with closed circuit</p> <p>Boom: 2 sections telescopic, all steel</p> <p>Boom angle: 0°/+75°</p> <p>Pantograph: double bar, all steel</p> <p>Pantograph angle: 15°/+60°</p> <p>Slewing turret: 320° (not continuous)</p> <p>Controls: hydraulic</p> <p>Oil tank capacity: 25 l</p> <p>Double pump: 10 l + 10 l</p> <p>Circuit pressure: 160 bar</p> <p>Maximum gradient: 28 %</p> <p>Max. wind speed: 12 m/sec</p> <p>Electric system voltage: 12 V</p> <p>Max manual force: 40 daN</p> <p>Control speed: 0.4m/sec</p> <p>Load capacity: 120 Kg</p> <p>No. operators: 1</p> <p>Max. working height: 12.0 m</p> <p>Max. working outreach: 6.5 m</p> <p>Machine weight: 1400 kg</p> <p>Traction: tracked</p> <p>Max. traslation speed: 1.5 km/h</p> <p>Engine: single - cylinder noiseless Honda</p> <p>Outriggers: collapsible, hydraulic descent</p>	<p>Plate-forme: démontable, aluminium dim. 700X700X h 1100</p> <p>Nivellement plate-forme: hydraulique à circuit fermé</p> <p>Bras opérateur: télescopique avec 2 sections en acier</p> <p>Excursion angulaire bras: 0°/+75°</p> <p>Pantographe: barre double, en acier</p> <p>Excursion angulaire pantographe: 15°/+60°</p> <p>Rotation de la tourelle: 320° (not continue)</p> <p>Commandes: hydrauliques</p> <p>Capacité réservoir huile: 25 l</p> <p>Double pompe: 10 l + 10 l</p> <p>Pression système hydraulique: 160 bar</p> <p>Pente max.: 28 %</p> <p>Vitesse max. vent: 12 m/sec</p> <p>Voltage installation électrique: 12 V</p> <p>Force manuelle max.: 40 daN</p> <p>Vitesse manoeuvres: 0.4m/sec</p> <p>Portée: 120 Kg</p> <p>N° opérateurs: 1</p> <p>Hauteur max. de travail: 12.0 m</p> <p>Déport max. de travail: 6.5 m</p> <p>Poids machine: 1400 kg</p> <p>Traction: sue chenilles</p> <p>Vitesse max. de translation: 1.5 km/h</p> <p>Moteur: Honda monocylindrique avec silencieux</p> <p>Stabilisateurs: escamotables à descente hydraulique</p>	<p>Plattform: abnehmbar, Alu Abm. 700X700X h 1100</p> <p>Ausrichten Plattform: hydraulisch geschlossener Kreis</p> <p>Arbeitsarm: Teleskopisch, 2 - teilig, Stahl</p> <p>Abwinklung Arm: 0°/+75°</p> <p>Pantograph: Doppelbarren, Stahl</p> <p>Abwinklung Pantograph: 15°/+60°</p> <p>Rotation Turm: 320° (nicht kontinuierlich)</p> <p>Steuerung: hydraulisch</p> <p>Öltankkapazität: 25 l</p> <p>Doppel-Pumpe: 10 l + 10 l</p> <p>Druck Hydraulikanlage: 160 bar</p> <p>Max. Neigung: 28 %</p> <p>Max. Windgeschw: 12 m/sek</p> <p>Spannung elektr. Anlage: 12 V</p> <p>Max. manuelle Kraft: 40 daN</p> <p>Manövriergeschwindigkeit: 0.4m/sek</p> <p>Gesamtbelastung: 120 Kg</p> <p>Anz. Bediener: 1</p> <p>Max. Arbeitshöhe: 12.0 m</p> <p>Max. Ausladung: 6.5 m</p> <p>Maschinengewicht: 1400 kg</p> <p>Antrieb: Raupen</p> <p>Max. Bewegungsgeschwindigkeit: 1.5 km/h</p> <p>Motor: geräuschloser Einzylindermotor, Honda</p> <p>Stabilisatoren: klappbar mit hydraulischem Absenken</p>	<p>Plataforma: aluminio dim. 700X700X h 1100</p> <p>Nivelación plataforma: hidraulico en circuito cerrado</p> <p>Brazo de trabajo: telescopico a 2 secciones, en acero</p> <p>Angulo del brazo: 0°/+75°</p> <p>Primera pluma articulada: doble barra, en acero</p> <p>Angulo de la primera pluma articulada: 15°/+60°</p> <p>Rotación torreta: 320° (no continua)</p> <p>Comando: hidráulico</p> <p>Capacidad deposito aceite: 25 l</p> <p>Doble bomba: 10 l + 10 l</p> <p>Presion circuito: 160 bar</p> <p>Pendiente máxima: 28 %</p> <p>Velocidad max. viento: 12 m/seg</p> <p>Voltaje sistema eléctrico: 12 V</p> <p>Fuerza manual max.: 40 daN</p> <p>Velocidad de maniobra: 0.4m/seg</p> <p>Capacidad de carga: 120 Kg</p> <p>Nº operarios: 2</p> <p>Altura máxima de trabajo: 12.0 m</p> <p>Alcance máximo de trabajo: 6.5 m</p> <p>Peso maquina: 1400 kg</p> <p>Tracción: oruga</p> <p>Velocidad máxima traslación: 1.5 km/h</p> <p>Motor: Honda monocilindrico silenciado</p> <p>Estabilizadores: replegables de bajada hidraulica</p>
DISPOSITIVI STANDARD DI SICUREZZA	STANDARD SAFETY EQUIPMENTS	DISPOSITIFS STANDARD DE SÉCURITÉ	STANDARD - SICHERHEITSVORRICHTUNGEN	DISPOSITIVOS ESTANDARS DE SEGURIDAD
<ul style="list-style-type: none"> • Priorità dei comandi in piattaforma • Agganci per cinture di sicurezza sul cestello • Pulsante emergenza con arresto motore • Pompa a mano per le discese di emergenza • Freno attivo ad apertura automatica sulla rotazione • Interblocco stabilizzatori, braccio • Protezioni termiche sull'impianto elettrico • Valvole di massima pressione sul circuito oleodinamico • Valvole di blocco bilanciate su tutti i cilindri • Suoneria intermittente, allarme traslazione • Freno attivo ad apertura automatica sulla traslazione • Spie di segnalazione stabilizzazione avvenuta • Contatore macchina in servizio • Libretto uso e manutenzione 	<ul style="list-style-type: none"> • Priority of platform controls • Locks for the safety belts on the platform • Emergency push-button with engine stop • Hand pump for the emergency descent of the platform • Automatic opening of the brake when the rotation begins • Aerial structure locking till the stabilisation is complete • Thermal protections on the electric system • Protection with pressure relief valve on the hydraulic system • Overcentre lock valves on all the cylinders • Translation intermittent sound alarm • Automatic opening of the brake when the traslation begins • Complete stabilisation warning lights • Hour-meter • Use and maintenance handbook 	<ul style="list-style-type: none"> • Priorité des commandes sur la nacelle • Crochets pour les cintures de sûreté sur la nacelle • Bouton d'urgence avec arrêt du moteur • Pompe manuelle pour la descente d'urgence de la nacelle • Frein actif à ouverture automatique sur la rotation • Sas de stabilisation de l'ouvertures bras • Protection thermique sur installation électrique • Protectio sur l'installation hydraulique avec soupapes à maxima • Soupapes d'équilibrage sur tous les cylindres • Sonnerie clignotante, alarme de translation • Frein actif à ouverture automatique sur la translation • Voyant signalisation stabilisation effectuée • Compe-heures • Manuel d'usage et entretien 	<ul style="list-style-type: none"> • Priorität der plattformsteuerungen • Ösen zum Einklinken der Sicherheitsgurte im Korb • Notdruckknopf mit Motorabstellen • Von Hand betriebene Pumpe zum Notabsenken der Plattform • Automatisches Öffnen der Bremse am Anfnng der Rotation • Blockieren des Aufbaus bis zur vollständigen Stabilisierung • Thermoschutz der Elektroanlage • Druckbegrenzungsventile der Hydraulikanlage • Ausgeglichene Blockierungsventile auf allen Zylindern • Bewegungsalarm mit akustischem Signal, das an-und ausgeht • Automatisches Öffnen der Bremse am Anfang der Bewegung • Kontrollleuchten ausgeführte Stabilisierung • Stundenzähler • Bedienungs- und Wartungsanleitung 	<ul style="list-style-type: none"> • Prioridad de los comandos de la cesta • Anclaje para cinturones de seguridad en la cesta • Pulsador de emergencia con paro del motor • Bomba de mano para la bajada de emergencia • Freno activo para apertura automatica de la rotación • Interbloqueo estabilizadores y brazo • Protección termica sobre el sistema eléctrico • Válvula de máxima presión sobre el circuito oleodinamico • Válvula de bloqueo pilotada sobre todos los cilindros • Señal acustica de traslación • Freno activo para la apertura automatica de la traslación • Señalización luces estabilizadores • Cuenta horas • Libro de uso y mantenimiento